

令和2年度 第25回 八千代リトルシニア杯 組合せ表

10/25(日) 試合開始 開会式なし 雨天中止連絡 7:00 八千代リトルシニアHPで確認
 シニア大会連絡担当者 秋谷 080-4166-3183
 試合は時間通り実施(大会期間:10/25・11/1・8・22予備29・12/5)
 11/22(日) 準決勝戦・決勝戦実施 決勝戦予備日:11/29・12/5) 東邦G
 三位まで表彰あり、準決勝終了後に敗者は三位の表彰を受け退場(勝者・ベンチ前整列)
 県プラカード持参のこと

優勝 ヤングタイガース
 準優勝 キングファイターズ
 第三位 大和田タイガース
 第三位 薬園台リトルスター

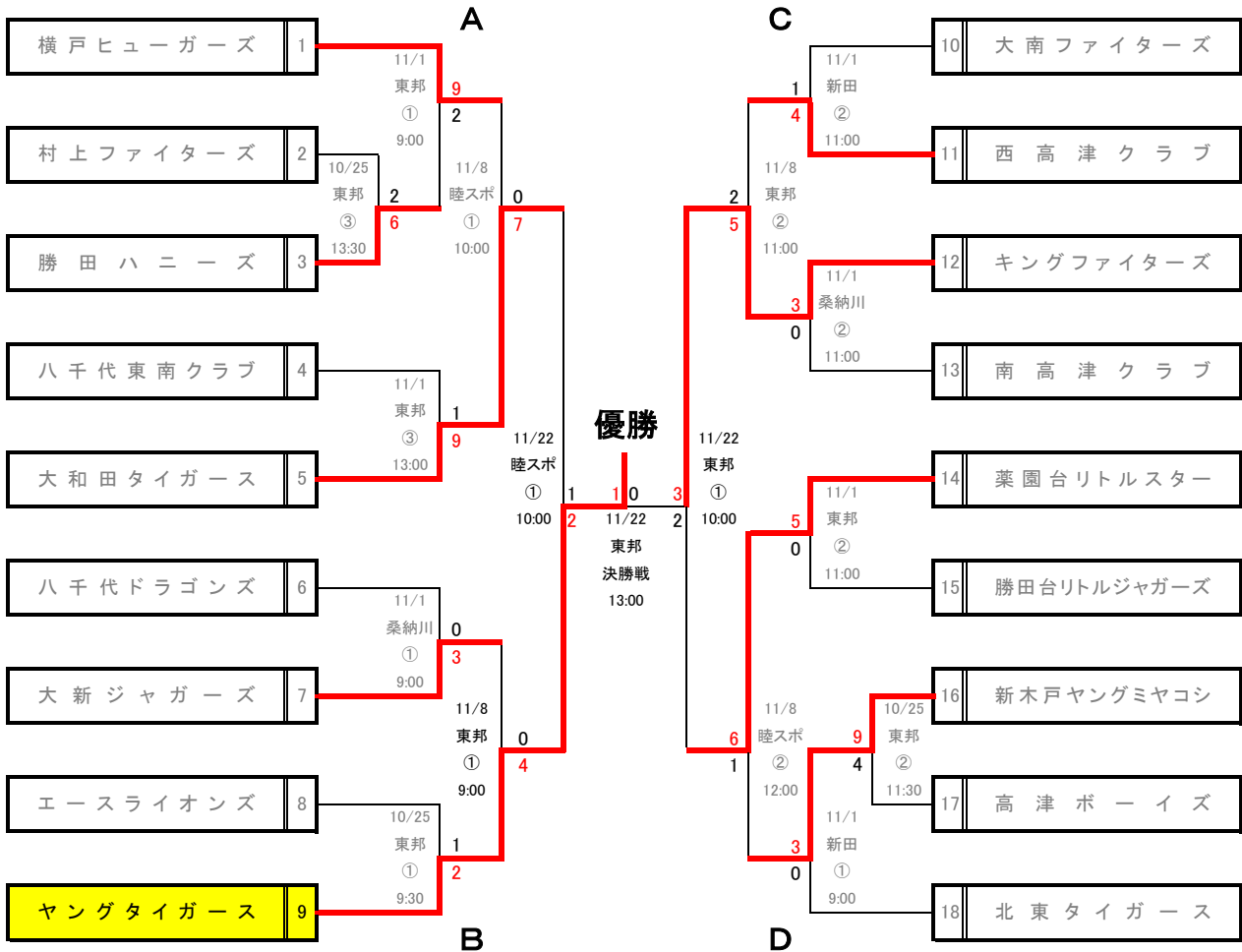

県連盟行事
 10/25(日) 女子選抜・準決勝・決勝戦
 11/1~11/15 千葉県交流大会

審判対応
 一会場二試合 ①⇔② 一会場三試合 連盟方式
 準決勝戦 ①⇔② 決勝戦 シニア担当

投球制限
 ブロック Wの場合
 投手・第一試合4回、第二試合3回 計7回

使用グラウンド
 東邦G・睦スポーツG・新田G・桑納川G・リトルG
 睦スポーツG
 11/1 9:00~14:00までサブグラウンドとして使用可能、使用希望チームはシニアまで

グラウンド責任

10/25	東邦	シニア担当			
11/1	東邦	シニア担当			
11/1	新田	高ボ一	竹内	西高津	松本
11/1	桑納川	大新	鈴木	南高津	赤間

11/8	東邦	シニア担当
11/8	睦スポ	シニア担当
11/22	東邦	シニア担当
11/22	睦スポ	シニア担当

king-iiiima@kde.biglobe.ne.jp

その他確認事項
駐車票の件
 ・東邦G試合の場合は、シニア発行の駐車票がある車のみ
 駐車票は17日の受付時に、各チーム7台分配布
 駐車票が無い場合は、父兄でも断ることもあり
 ・その他グラウンド試合は、通常通り連盟の駐車票提示

介護員
 ・女性2名をベンチ入り
 試合終了後のベンチ内の消毒を依頼

感染対策
 ・八千代リトルシニアのルール通り実行
 健康チェックシートなどへの記入を厳守(体調・検温)
 ・観戦父兄はマスク着用を厳守、間隔を空け応援のこと